

Planet Nachrüstung RD mit Zulassung

Nachrüst-Rauchsystem «System-Schröders»
www.system-schroeders.de

System Schröders
Innovation Tür und Tor

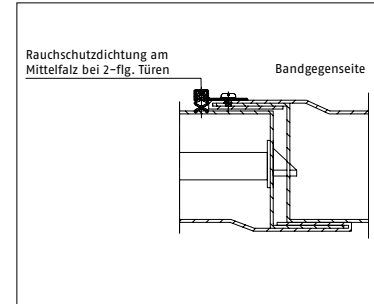
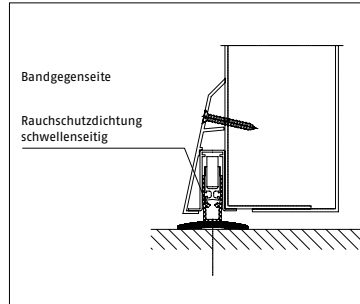
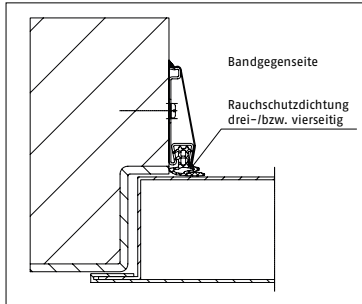

Erstes nach DIN 18095 geprüftes Nachrüst-Rauchschutzsystem für Bestandtüren

Nachgerüstete Tür mit Zargendichtung «SRS-3» und «SD-1» mit «SRS»-3-Clips» und **Bodendichtung «Planet FT»**. Seit über dreißig Jahren

steht der Name Schröders für Sicherheit und Qualität bei der Entwicklung moderner Türen und Tore. System Schröders Stahl-Sicherheitstüren genießen seit langem bei Fachleuten eine gleichbleibend hohe Reputation. Das nachrüstbare Rauchschutzsystem trägt dieser langjährigen Tradition Rechnung.



Im Brandfall geht die weitaus größte Gefahr von den entstehenden Rauchgasen aus. Untersuchungen bestätigen wiederholt, dass rund 90% aller Brandopfer durch Rauch umkommen. Auch Retter und Brandbekämpfer sind durch die Rauchausbildung einer hohen Gefahr ausgesetzt. Feuerschutztüren, die nicht rauchdicht sind, bieten hier keinen ausreichenden Schutz.

Planet Sockel mit FT

Wichtige Merkmale

- Passend zu Planet FT, RF, BS, N, BL
- Ideale Nachrüstung für bestehende Türen
- Leichte Montage, aufgesetzt auf Türen
- Bei allen Türen, die nicht genietet werden können, z.B. aus Stahl oder Alu, wird der **Planet Sockel** eingesetzt. Auch bei Altbau-sanierungen lässt er sich schnell und einfach nachträglich montieren

Ausführungen

- Oberfläche EV1 farblos eloxiert
- www.nachruersten-rauchschutz.de
«System Schröders»

